

Шкаф для платья 3-х дв. (Изд. 3 МК 44)

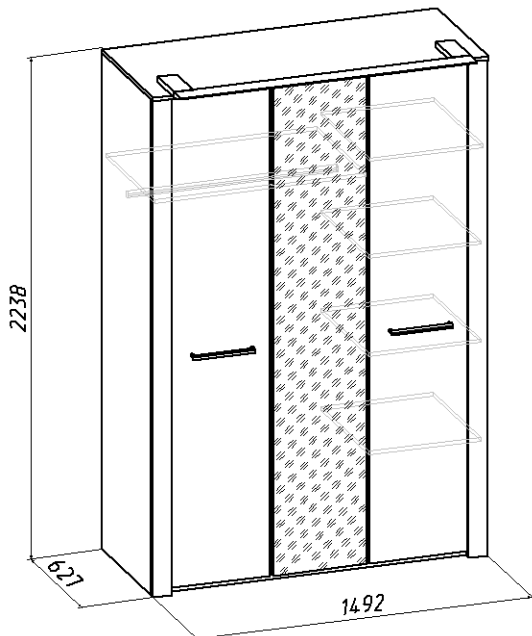

Инструкция по сборке

1. Шкаф поставляется в разобранном виде. Детали и фурнитура упакованы в пакеты. Пакеты транспортировать и хранить горизонтально.
2. Возможна замена фурнитуры и комплектующих по наличию на предприятии.
3. Предприятие оставляет за собой право в изменении в конструкции, лицевой фурнитуры и место ее положения в соответствии с художественным решением.
4. Допустимая нагрузка на деревянную полку не более 15 кг.
5. Перед сборкой необходимо:
 - ознакомится с инструкцией по сборке;
 - определить расположение деталей в изделиях в соответствии со схемой сборки и их наличие;
 - проверить наличие необходимой фурнитуры;
 - подготовить необходимый инструмент (молоток, отвертка, ключ для евровинта).
6. Сборку производить на ровном полу, покрытом тканью или бумагой во избежание повреждения фасадных (передних) кромок и загрязнения мебели.

Порядок сборки изделия

1. Собрать каркас шкафа по схеме сборки (рис. 4) с помощью евровинтов (рис. 1), предварительно установив фурнитуру, пластмассовые опоры, штангодержатели.
2. Проверить размеры каркасов по диагоналям – они должны быть равны.
3. Закрепить задние стенки из ДВП гвоздями Ø1,2x20 по периметру с шагом 100мм и по углам шурупами Ø3x20, скрепками (рис. 2) и шурупами Ø3x20 в местах стыка на полках. Между собой задние стенки (поз.8 и поз.9) стыкуются соединительным брусом (рис.3).
4. Закрепить на дверях 4-х шарнирные петли (шуруп Ø4x16) и прикрутить их к боковым стенкам (шуруп Ø4x16).

Фурнитура, прилагающаяся к изделию для самостоятельной установки

25 Евровинт	60 Шуруп Ø3x20	43 Петля	41 Полкодержатель	67 Скрепка ДВП
				

59 Опора наконечник	22 Шуруп Ø4x16	42 Петля 180 гр.	27 Штангодержатель	28 Гвоздь Ø1,2x20
				

Схема соединения евровинтом



Рис.1

Схема соединения скрепками стенок задних из ДВП

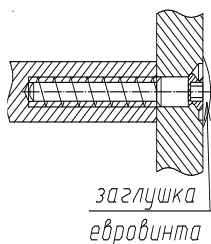

Рис.2

Схема соединения брусом соединительным стенок задних из ДВП

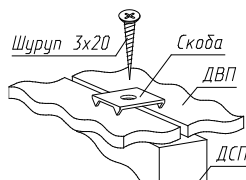

Рис.3

Схема сборки шкафа



Рис. 4

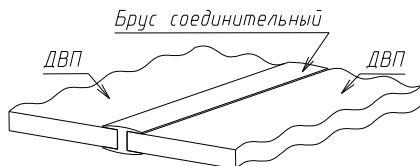

Карниз* прикручивается к крыше саморезами 3,5x32 в соответствии с рис.5

Рис.5

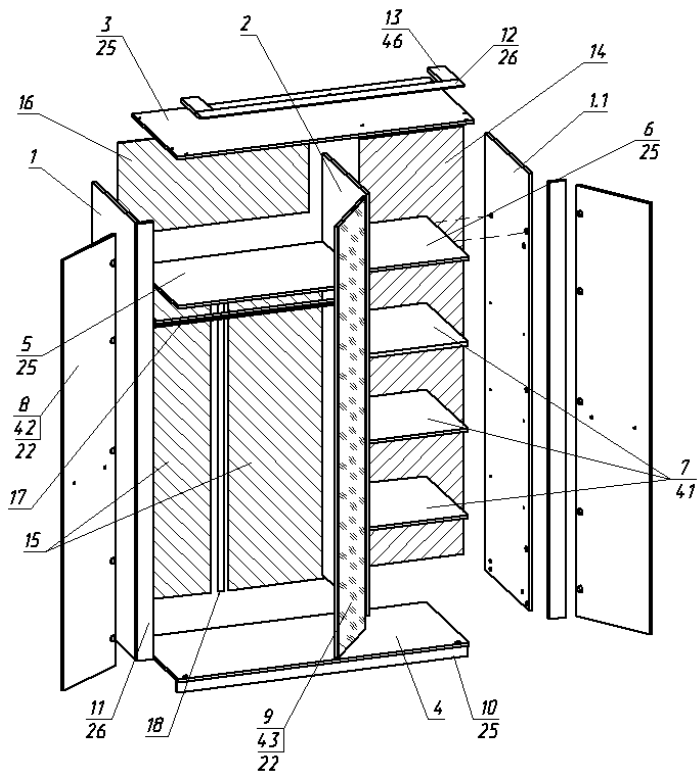
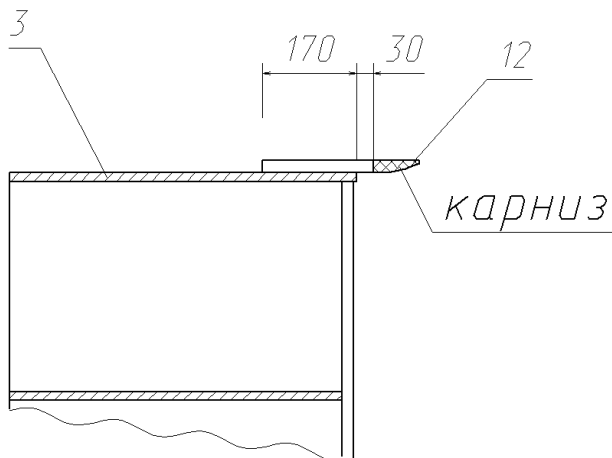
Состав пакетов

№ п/п	Наименование детали	Размеры, мм.	Кол Шт.	№ Поз.	Примеч.
-------	---------------------	--------------	---------	--------	---------

Пакет №1					
1	Дверь лев., прав.	2170x436	2	8	
2	Дверь средняя с зеркалом	2170x436	1	9	
Пакет №2					
1	Планка вертикальная	2200x86x22	2	11	
2	Карниз*	1320x84x22	1	12	
3	Карниз*	200x84x22	2	13	
Пакет №3					
1	Стенка вертик. левая	2200x600	1	1	
2	Стенка вертик. правая	2200x600	1	1.1	
3	Стенка задняя прав. отсека	2154x522	1	14	ДВП
4	Стенка задняя лев. отсека	1685x479	2	15	ДВП
5	Стенка задняя лев. отсека	465x962	1	16	ДВП
6	Брус соединительный	L-1660	1		Пластм.
Пакет №4					
1	Перегородка	2126x600	1	2	
Пакет №5					
1	Стенка горизонт. (крышка)	1492x627	1	3	
2	Стенка горизонт. (дно)	1460x600	1	4	
3	Стенка горизонтальная	942x600	1	5	
4	Стенка залицовочная	1460x58	2	10	
5	Штанга металлическая	L-935	1	17	
Пакет №6					
1	Стенка горизонтальная	502x600	1	6	
2	Полка	498x580	3	7	
3	Упаковка с фурнитурой		1		

*-в комплект изделия не входит, поставляется по заявке покупателя за отдельную плату.

Состав упаковки с фурнитурой и метизами

№	Наименование	Кол. шт	Номер поз.
1	Евровинт 7x50	24	25
2	Заглушка для евровинта	24	
3	Стяжка эксцентриксовая	12	26
4	Заглушка к стяжке	10	
5	Опора-наконечник	6	59
6	Полкодержатель	12	41
7	Петля полунакладная	5	43
8	Петля 180 гр.	10	42
9	Штангодержатель	2	27
10	Скрепка ДВП	20	67
11	Ручка-скоба	2	
12	Гвоздь 1,2x20	80	28
13	Шуруп 3x20	36	60
14	Шуруп 4x16	66	22
15	Саморез 3,5x32	4	46
16	Демпфер	6	
17	Ключ для евровинта	1	

Правила ухода и эксплуатации

Мебель рекомендуется эксплуатировать в проветриваемых помещениях с температурой воздуха не ниже +10°C и относительной влажностью от 45 до 70%. Не рекомендуется ставить мебель ближе 0,5 м. от источников тепла. Следует оберегать ее от повреждения острыми предметами, от попадания воды и растворителей. Периодически рекомендуется протирать поверхность изделий сухой мягкой тканью.

Производитель гарантирует соответствие мебели требованиям ГОСТ16371-93 при соблюдении покупателем условий транспортирования, хранения, сборки и эксплуатации ее в течение 24 месяцев со дня продажи.