

Полка навесная (Изд. 117 МДК 4.13)

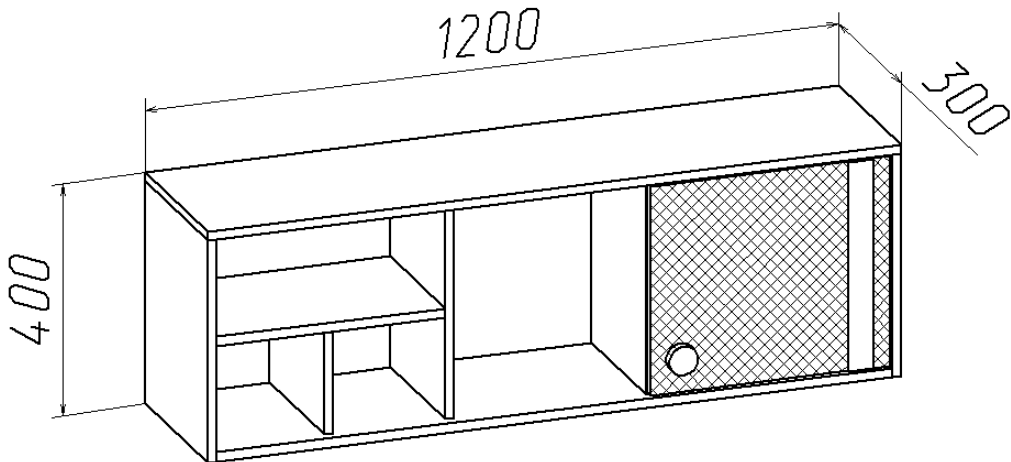

Инструкция по сборке

1. Полка поставляется в разобранном виде. Детали и фурнитура упакованы в пакеты. Пакеты транспортировать и хранить горизонтально.
2. Возможна замена фурнитуры и комплектующих по наличию на предприятии.
3. Предприятие оставляет за собой право в изменении конструкции, лицевой фурнитуры и место ее положения в соответствии с художественным решением, не отраженное в настоящем паспорте и не ухудшающее качество данного набора, так как предприятие-изготовитель постоянно работает над улучшением качества производимой продукции.
4. Перед сборкой необходимо:
 - ознакомится с инструкцией по сборке;
 - определить расположение деталей в изделиях в соответствии со схемой сборки и их наличие;
 - проверить наличие необходимой фурнитуры;
 - подготовить необходимый инструмент (молоток, отвертка, ключ для евровинта).
5. Сборку производить на ровном полу, покрытом тканью или бумагой во избежание повреждения фасадных (передних) кромок и загрязнения мебели.

Порядок сборки изделия

1. Собрать каркас шкафа по схеме сборки (рис.3) с помощью евровинтов (рис.1).
2. Вставить задние стенки из ДВП в пазы, закрепив место стыка стенок скрепками (рис.2).
3. По меткам на вертикальных стенках шурупами $\text{Ø}4 \times 30$ закрепить навесы (рис.4).
4. На двери установить 4-х шарнирные петли (саморез $\text{Ø}3,5 \times 16$) и ручки.
5. На стену шкаф монтируется при помощи металлической подвесной шины (рис.4,5).
6. Навесить дверь.

Фурнитура, прилагающаяся к изделию для самостоятельной установки

25	26 Стяжка эксцентриковая	81	32	67
Евровинт $\text{Ø}7 \times 50$		Ручка	Демпфер	Скрепка ДВП

83 Шина подвесная для навесов	66 Навес регулируемый	44 Петля вкладная	45 Саморез Ø4x16	31 Шуруп Ø4x30
				

Схема соединения евровинтом (поз.25)	Схема соединения скрепками (поз.69) стенок задних из ДВП
 <i>заглушка евровинта</i>	 <i>Шуруп 3x20</i> <i>Скоба</i> <i>ДВП</i> <i>ДСП</i>

Рис.1

Рис.2

Схема сборки шкафа

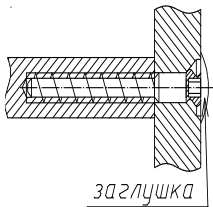
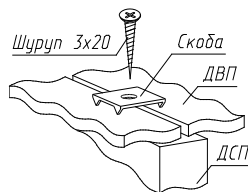

Рис. 3



Рис. 4

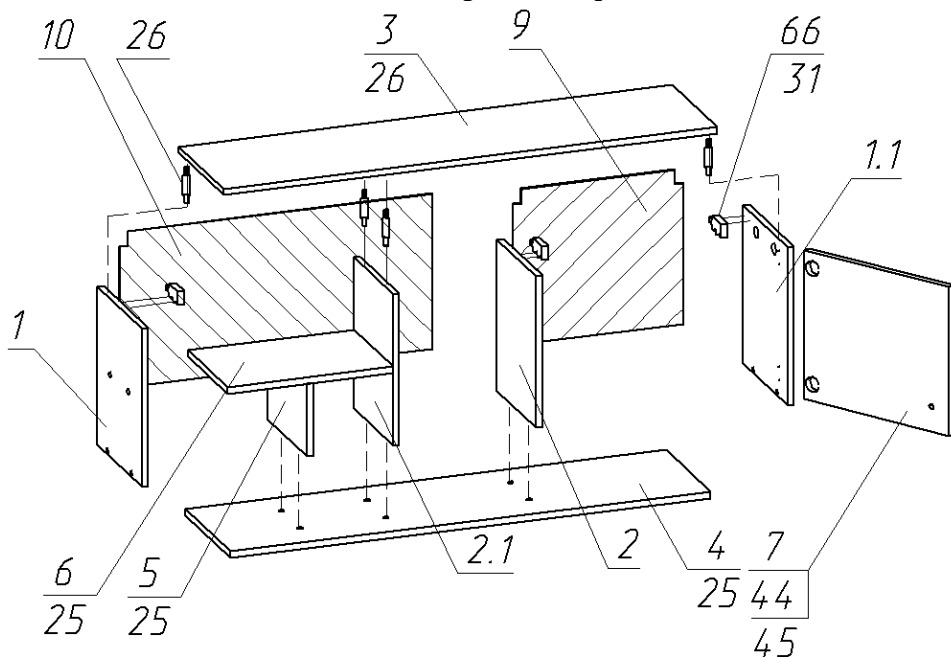

Внимание! Крепления подвесных шин к стене выбираются в зависимости от материала Ваших стен.

Рис. 5

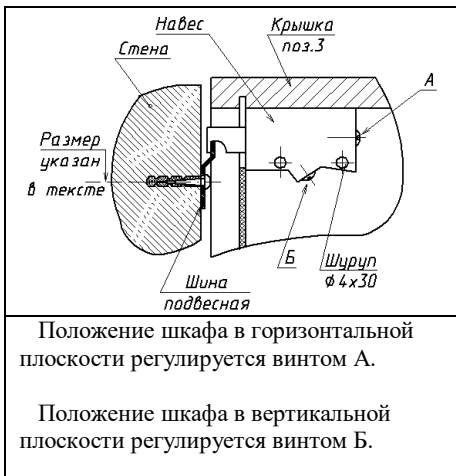
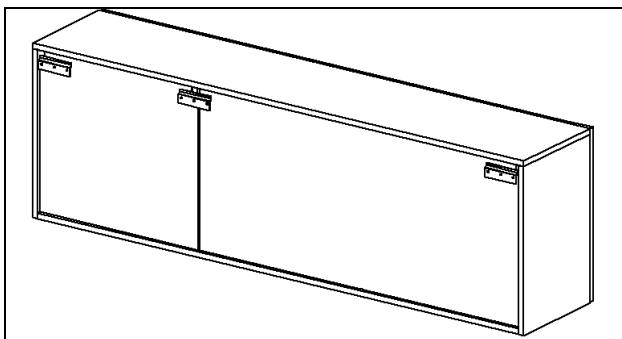
Состав пакетов

№ п/п	Наименование детали	Размеры, мм.	Кол Шт.	№ Поз.	Примеч.
Пакет №1					
1	Дверь	362x414	1	7	
2	Стенка задняя	414x378	1	9	ДВП
3	Стенка задняя	762x378	1	10	ДВП с пропилами
Пакет №2					
1	Стенка вертикальная левая	384x300	1	1	
2	Стенка вертикальная правая	384x300	1	1.1	
3	Перегородка	368x262	1	2	
4	Перегородка	368x262	1	2.1	
5	Стенка горизонтальн. (крышка)	1200x300	1	3	
6	Стенка горизонтальн. (дно)	1168x300	1	4	
7	Стенка вертикальная	176x262	1	5	
8	Стенка горизонтальн.	402x262	1	6	
9	Упаковка с фурнитурой		1		

Состав упаковки с фурнитурой и метизами

№	Наименование	Кол. шт	Номер поз.
1	Евровинт Ø7x50	14	25
2	Заглушка для еврвинта	14	
3	Петля вкладная с планкой	2	44
4	Ручка	1	81
5	Демпфер	1	32
6	Скрепка ДВП	3	67
7	Навес регулируемый	3	66
8	Шина подвесная	3	83
9	Гвоздь Ø1,2x20	10	28
10	Шуруп Ø3x20	3	60
11	Шуруп Ø4x30	6	31
12	Шуруп Ø4x16	8	45
13	Ключ для еврвинта	1	

Правила ухода и эксплуатации

Мебель рекомендуется эксплуатировать в проветриваемых помещениях с температурой воздуха не ниже +10°C и относительной влажностью от 45 до 70%. Не рекомендуется ставить мебель ближе 0,5 м. от источников тепла. Следует оберегать ее от повреждения острыми предметами, от попадания воды и растворителей. Недопустимо попадание воды в места стыков деталей.

Периодически рекомендуется протирать поверхность изделий сухой мягкой тканью.

В процессе эксплуатации изделия возможно ослабление крепежной фурнитуры, необходимо периодически затягивать ослабленные болтовые и винтовые соединения, а также эксцентриковые стяжки.

Производитель гарантирует соответствие мебели требованиям ГОСТ16371-93 при соблюдении покупателем условий транспортирования, хранения, сборки и эксплуатации ее в течение 24 месяцев со дня продажи.