

## Комод (Изд. 259 Прихожая 27)

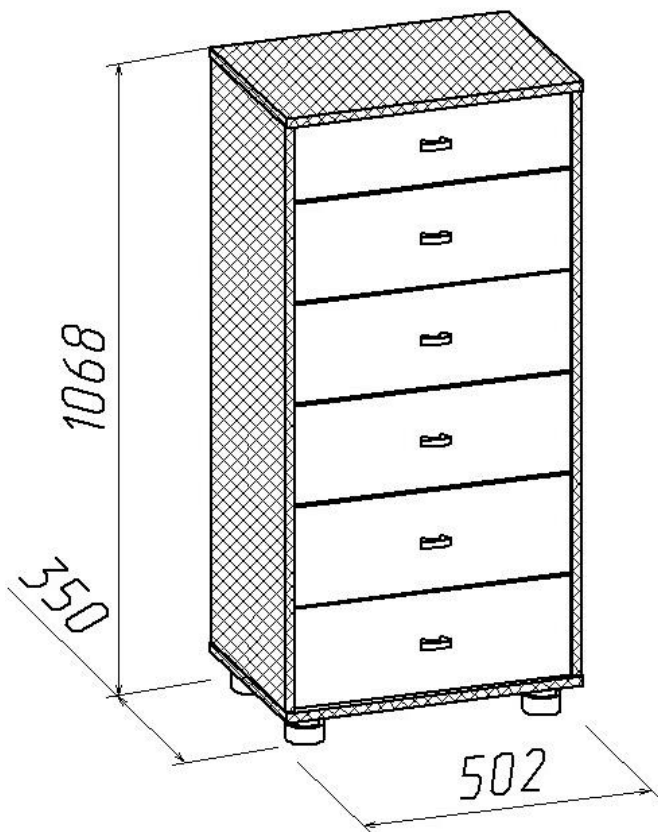

### Порядок сборки изделия

1. Собрать каркас комода по схеме сборки с помощью евровинтов (рис.1) и стяжек эксцентриковых (рис. 2) , предварительно установив фурнитуру (роликовые направляющие –поз.74 (саморез 3,5x16)).
2. Проверить размеры каркасов по диагоналям – они должны быть равны.
3. Закрепить задние стенки из ДВП гвоздями  $\text{Ø}1,2 \times 20$  по периметру с шагом 100мм. и по углам шурупами  $\text{Ø}3 \times 20$ , скрепками (поз.67) и шурупами  $\text{Ø}3 \times 20$  в местах стыка на планках (поз.3)(рис.3).
4. Собрать ящики в прилагаемой последовательности (рис.4).

## Фурнитура, прилагающаяся к изделию для самостоятельной установки

25 (7x50) Евровинт	26 Стяжка эксцентриковая	50 Опора регулируемая	45 Саморез Ø3,5x16 PZ	60 Шуруп Ø3x20

74 Направляющая роликовая	28 Гвоздь Ø1,2x20	67 Скрепка ДВП	81 Ручка	Ключ для евровинта



**Рис.1**

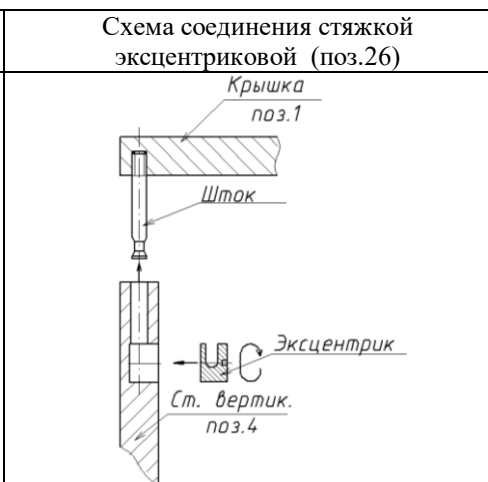

**Рис.2**



**Рис.3**

### Схема сборки ящиков

1. Соединить заднюю и боковые стенки евроинтами.
2. Присоединить каркас к передней стенке ящика (фасаду) и закрепить стяжкой эксцентриковой.
3. Проверить ящик по диагоналям (они должны быть равны).
4. Вставить в прорезь на передней стенке ящика дно из ДВП, закрепить дно гвоздями Ø1,2x20 с шагом 100мм.
5. К торцам боковых стенок закрепить саморезами Ø3,5x16 планки роликовых направляющих.
6. На вертикальные стенки по сверлениям закрепить планки роликовых направляющих саморезами Ø3,5x16.

При креплении направляющих саморезы сначала наживлять, потом заворачивать окончательно.



Рис.4

### Схема сборки комода

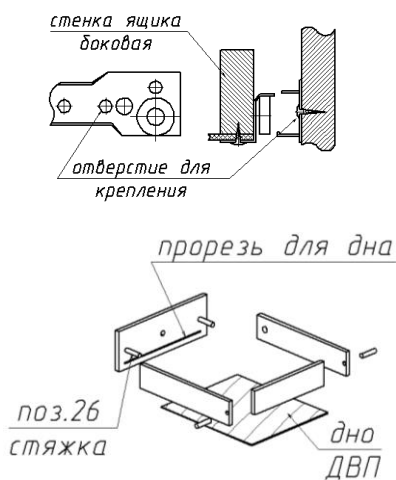

Рис.5

### Состав пакетов

№ п/п	Наименование детали	Размеры, мм.	Кол Шт.	№ Поз.	Примеч.
<b>Пакет №1</b>					
1	Стенка горизонт. (крышка)	502x350	1	1	
2	Стенка горизонт. (дно)	502x350	1	2	
3	Планка жесткости	468x84	2	3	
4	Стенка ящика передняя	463x125	1	9	
5	Стенка ящика передняя	463x167	5	10	
<b>Пакет №2</b>					
1	Стенка вертикальная (левая)	986x345	1	4	
2	Стенка вертикальная (правая)	986x345	1	4.1	
3	Стенка ящика боковая	300x84	2	5	
4	Стенка ящика задняя	411x84	1	6	
5	Стенка ящика боковая	300x108	10	7	
6	Стенка ящика задняя	411x108	5	8	
7	Стенка задняя	496x336	3	11	ДВП
8	Дно ящика	439x305	6	12	ДВП
9	Упаковка с фурнитурой		1		

### Состав упаковки с фурнитурой и метизами

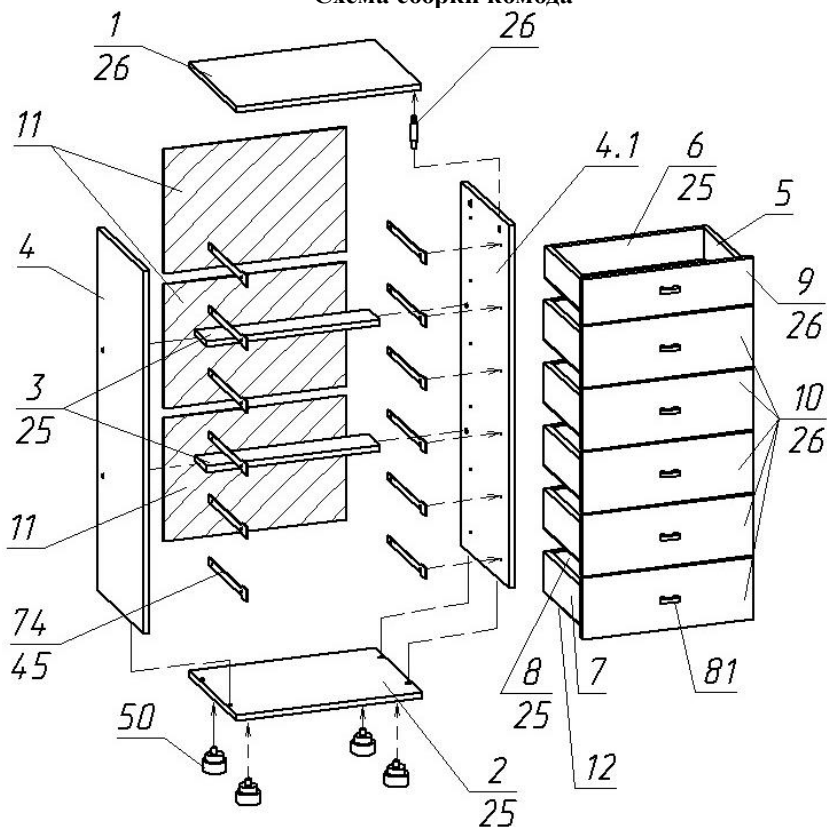
№	Наименование	Кол. шт.	№ поз.
1	Евровинт 7x50	20	25
2	Заглушка для евровинта	20	
3	Стяжка эксцентриковая	16	26
4	Заглушка к стяжке	16	
5	Направляющая роликовая L-300	6	74
6	Опора	4	50
7	Ручка-скоба	6	81
8	Скрепка ДВП	6	67
9	Гвоздь Ø1,2x20	70	28
10	Шуруп Ø3x20	10	60
11	Саморез Ø3,5x16PZ	72	45
12	Ключ для евровинта	1	

### Правила ухода и эксплуатации

Мебель рекомендуется эксплуатировать в проветриваемых помещениях с температурой воздуха не ниже +10°C и относительной влажностью от 45 до 70%. Не рекомендуется ставить мебель ближе 0,5 м. от источников тепла. Следует оберегать ее от повреждения острыми предметами, от попадания воды и растворителей и прямых солнечных лучей.

Периодически рекомендуется протирать поверхность изделий сухой мягкой тканью.

В процессе эксплуатации изделия возможно ослабление крепежной фурнитуры, необходимо периодически затягивать ослабленные болтовые и винтовые соединения, а также эксцентриковые стяжки.

Производитель гарантирует соответствие мебели требованиям ГОСТ16371-93 при соблюдении покупателем условий транспортирования, хранения, сборки и эксплуатации ее в течение 24 месяцев со дня продажи.