

Изд. 250 Прихожая 27 Шкаф для платья

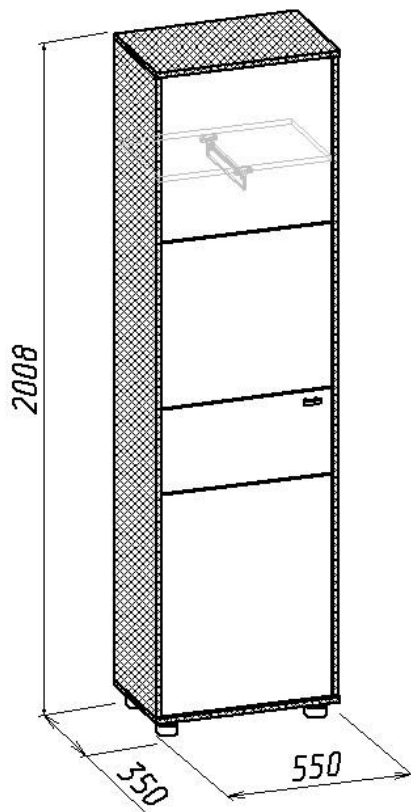

Инструкция по сборке





1. Шкаф поставляется в разобранном виде. Детали и фурнитура упакованы в пакеты. Пакеты транспортировать и хранить горизонтально.
2. Возможна замена фурнитуры и комплектующих по наличию на предприятии.
3. Предприятие оставляет за собой право в изменение в конструкции, лицевой фурнитуры и место ее положения в соответствии с художественным решением.
4. Перед сборкой необходимо:
 - ознакомится с инструкцией по сборке;
 - определить расположение деталей в изделиях в соответствии со схемой сборки и их наличие;
 - проверить наличие необходимой фурнитуры;
 - подготовить необходимый инструмент (молоток, отвертка, ключ для евроинта).
5. Сборку производить на ровном полу, покрытом тканью или бумагой во избежание повреждения фасадных (передних) кромок и загрязнения мебели.

Порядок сборки изделия

Сборку производить в следующей последовательности:

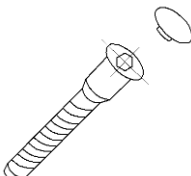
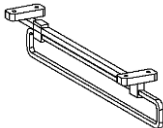
1. Собрать каркас шкафа по прилагаемой схеме сборки (рис.3) с помощью евровинтов (рис.1).
2. Закрепить задние стенки из ДВП гвоздями $\text{Ø}1,2 \times 20$ по периметру с шагом 100мм и по углам шурупами $\text{Ø}3 \times 20$, скрепками (рис. 2) и шурупами $\text{Ø}3 \times 20$ в местах стыка на полках. Между собой задние стенки (поз.7) стыкуются соединительным брусом (поз.9).
3. Установить элементы внутреннего наполнения (штанга выдвижная)
4. В случае необходимости с помощью стяжек межсекционных (поз.69) шкаф крепится к соседним шкафам, для чего необходимо просверлить отверстия сверлом $\text{Ø}8$ через стенки вертикальные шкафов и стянуть их стяжками. С помощью металлических уголков (поз.87) шкаф можно закрепить к стенам в целях предотвращения его опрокидывания.

Фурнитура, прилагающаяся к изделию для самостоятельной установки

25 Евровинт	75 Штанга выдвижная	67 Скрепка ДВП	60 Шуруп $\text{Ø}3 \times 20$	81 Ручка
				

50 Опора регулируемая	45 Шуруп $\text{Ø}4 \times 16$	44 Петля вкладная	87 Уголок металлический	69 Стяжка межсекционная
				

<p>Схема соединения евровинтом (поз.25)</p> 	<p>Схема соединения скрепками (поз.67) стенок задних из ДВП</p> 
--	--

Рис.1

Рис.2

Схема сборки шкафа

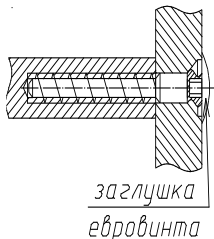
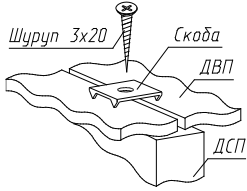

Рис.3

Состав изделия					
№ п/п	Наименование детали	Размеры, мм.	Кол шт.	№ поз.	Примеч.
Пакет №1					
1	Дверь	1920x514	1	5	
2	Стенка вертикальная левая	1926x345	1	4	
3	Стенка вертикальная правая	1926x345	1	4.1	
4	Стенка задняя верхняя	326x546x3,2	1	7	ДВП
5	Стенка задняя	1624x271x3,2	2	8	ДВП
6	Брус соединительный	L=1,6 м.	1	9	Пластм.
Пакет №2					
1	Стенка горизонтальная (крышка)	550x350	1	1	
2	Стенка горизонтальная (дно)	550x350	1	2	
3	Стенка горизонтальная	518x325	1	3	
4	Упаковка с фурнитурой		1		

Состав упаковки с фурнитурой и метизами

№	Наименование	Кол. шт	№ поз.
1	Евровинт	12	25
2	Заглушка для евровинта	12	
3	Опора цилиндрическая	4	50
4	Петля вкладная	4	44
5	Штанга выдвижная	1	75
6	Скрепка ДВП	5	67
7	Ручка	1	81
8	Гвоздь Ø1,2x20	40	28
9	Шуруп Ø3x20	9	60
10	Демпфер	1	
11	Шуруп Ø4x16	24	45
12	Ключ для евровинта	1	

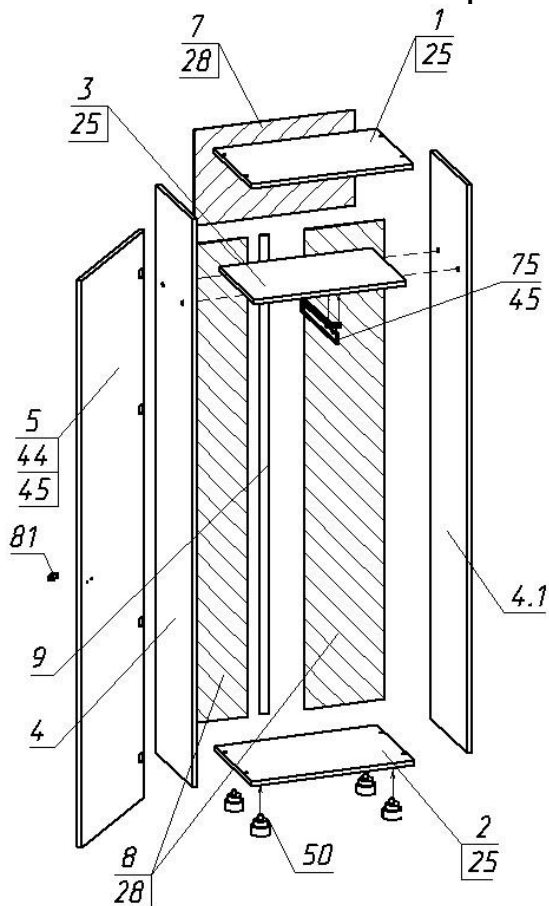
Правила ухода и эксплуатации

Мебель рекомендуется эксплуатировать в проветриваемых помещениях с температурой воздуха не ниже +10°C и относительной влажностью от 45 до 70%. Не рекомендуется ставить мебель ближе 0,5 м. от источников тепла. Следует оберегать ее от повреждения острыми предметами, от попадания воды и растворителей и прямых солнечных лучей.

Периодически рекомендуется протирать поверхность изделий сухой мягкой тканью.

В процессе эксплуатации изделия возможно ослабление крепежной фурнитуры, необходимо периодически затягивать ослабленные болтовые и винтовые соединения, а также эксцентриковые стяжки.

Производитель гарантирует соответствие мебели требованиям ГОСТ 16371-93 при соблюдении покупателем условий транспортирования, хранения, сборки и эксплуатации ее в течение 24 месяцев со дня продажи.