

Изд. 258 Прихожая №27 Тумба (1 ящ, 2 обувницы)

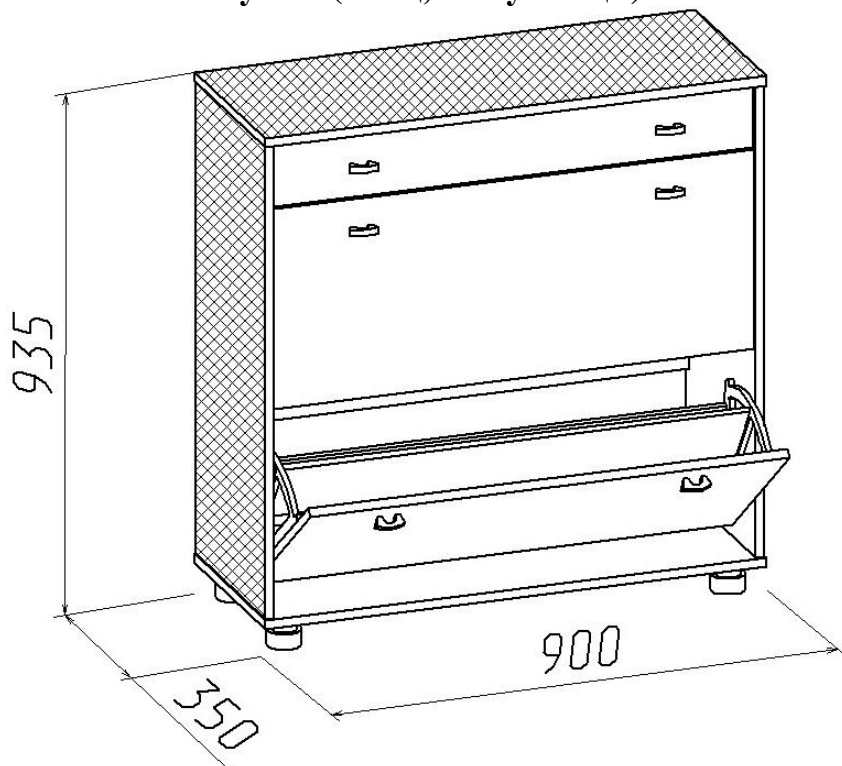





Инструкция по сборке

1. Тумба поставляется в разобранном виде. Детали и фурнитура упакованы в пакеты. Пакеты транспортировать и хранить горизонтально.
2. Возможна замена фурнитуры и комплектующих по наличию на предприятии.
3. Предприятие оставляет за собой право в изменение в конструкции, лицевой фурнитуры и место ее положения в соответствии с художественным решением.
4. Перед сборкой необходимо:
 - ознакомится с инструкцией по сборке;
 - определить расположение деталей в изделиях в соответствии со схемой сборки и их наличие;
 - проверить наличие необходимой фурнитуры;
 - подготовить необходимый инструмент (молоток, отвертка, ключ для евровинта).
5. Сборку производить на ровном полу, покрытом тканью или бумагой во избежание повреждения фасадных (передних) кромок и загрязнения мебели.

Порядок сборки изделия

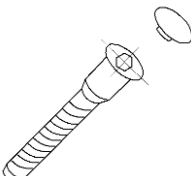
1. Собрать каркас тумбы по прилагаемой схеме сборки (рис.4) с помощью евровинтов (рис.1) и стяжек эксцентриковых (рис.2).
2. Закрепить задние стенки из ДВП гвоздями Ø1,2x20 по периметру с шагом 100мм и по углам шурупами Ø3x20.
3. Закрепить опоры цилиндрические (поз.50).
4. Собрать и установить ящик выдвигной по схеме (рис.3).
5. Установить элементы внутреннего наполнения (механизм обувницы)

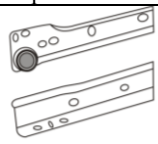
Фурнитура, прилагающаяся к изделию для самостоятельной установки

25 Евровинт	26 Стяжка эксцентриковая	74 Направляющая роликовая	60 Шуруп Ø3x20
			

50 Опора регулируемая	45 Саморез Ø3,5x16 PZ	78 Механизм для обувиц	28 Гвоздь Ø1,2x20	Ключ для евровинта
				



Рис.1

Рис.2

Схема сборки ящиков

1. Соединить заднюю и боковые стенки еврвинтами.
 2. Присоединить каркас к передней стенке ящика (фасаду) и закрепить стяжкой эксцентриковой.
 3. Проверить ящик по диагоналям (они должны быть равны).
 4. Вставить в прорезь на передней стенке ящика дно из ДВП, закрепить дно гвоздями $\varnothing 1,2 \times 20$ с шагом 100мм.
 5. К торцам боковых стенок закрепить саморезами $\varnothing 3,5 \times 16$ планки роликовых направляющих.
 6. На вертикальные стенки по сверлениям закрепить планки роликовых направляющих саморезами $\varnothing 3,5 \times 16$.
- При креплении направляющих саморезы сначала наживлять, потом заворачивать окончательно.

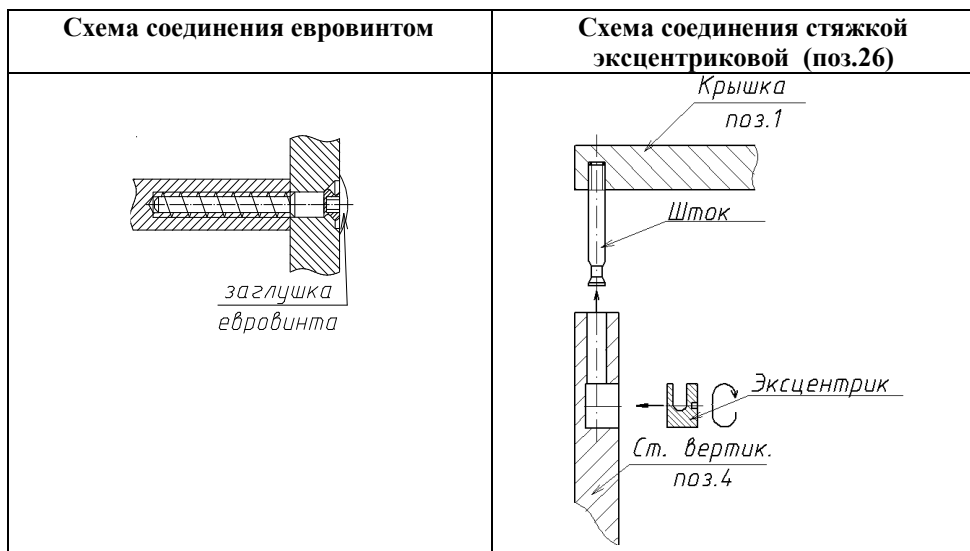

Рис.3

Схема сборки тумбы

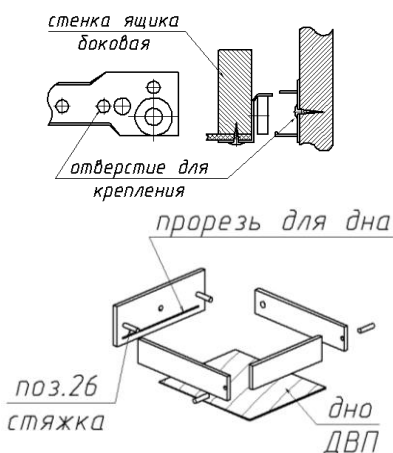

Рис.4

Состав пакетов					
№ п/п	Наименование детали	Размеры, мм.	Кол шт.	№ поз.	Примеч.
Пакет № 1					
1	Стенка обувницы передняя	863x360	2	8	
2	Стенка ящика передняя	863x140	1	9	
3	Стенка задняя	896x264	3	10	ДВП
4	Дно ящика	840x305	1	11	ДВП
5	Планка сектора	855x135	4	12	
6	Планка сектора	855x85	2	13	
Пакет № 2					
1	Стенка горизонтальная (крышка)	902x350	1	1	
2	Стенка горизонтальная (дно)	902x350	1	2	
3	Планка жесткости	868x84	2	3	
4	Стенка вертикальная левая	852x345	1	4	
5	Стенка вертикальная правая	852x345	1	4.1	
6	Стенка ящика боковая	300x58	2	5	
7	Перегородка ящика	284x58	1	6	
8	Стенка ящика задняя	811x58	1	7	
9	Упаковка с фурнитурой		1		

Состав упаковки с фурнитурой и метизами

№	Наименование	Кол. шт.	№ поз.
1	Евровинт	13	25
2	Заглушка для евровинта	13	
3	Стяжка эксцентриковая	6	26
4	Заглушка к стяжке	6	
5	Опора цилиндрическая	4	50
6	Механизм для обувниц	2	78
7	Направляющая роликовая L-300	1	74
8	Ручка	6	81
9	Гвоздь Ø1,2x20	73	28
10	Шуруп Ø3x20	24	60
11	Саморез Ø3,5x16	24	45
12	Защелка магнитная	4	
13	Шуруп Ø3x13 (к магниту)	12	
14	Ключ для евровинта	1	

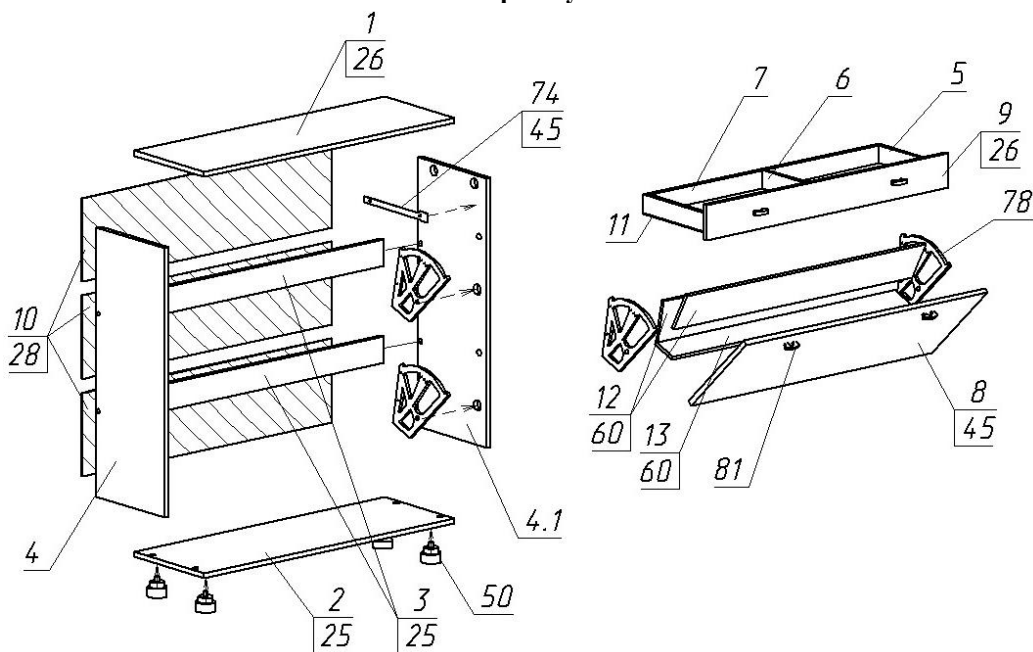
Правила ухода и эксплуатации

Мебель рекомендуется эксплуатировать в проветриваемых помещениях с температурой воздуха не ниже +10°C и относительной влажностью от 45 до 70%. Не рекомендуется ставить мебель ближе 0,5 м. от источников тепла. Следует оберегать ее от повреждения острыми предметами, от попадания воды и растворителей и прямых солнечных лучей.

Периодически рекомендуется протирать поверхность изделий сухой мягкой тканью.

В процессе эксплуатации изделия возможно ослабление крепежной фурнитуры, необходимо периодически затягивать ослабленные болтовые и винтовые соединения, а также эксцентриковые стяжки.

Производитель гарантирует соответствие мебели требованиям ГОСТ16371-93 при соблюдении покупателем условий транспортирования, хранения, сборки и эксплуатации ее в течение 24 месяцев со дня продажи.