

Шкаф для платья и белья (Изд №111 Набор мебели МДК 4.13)

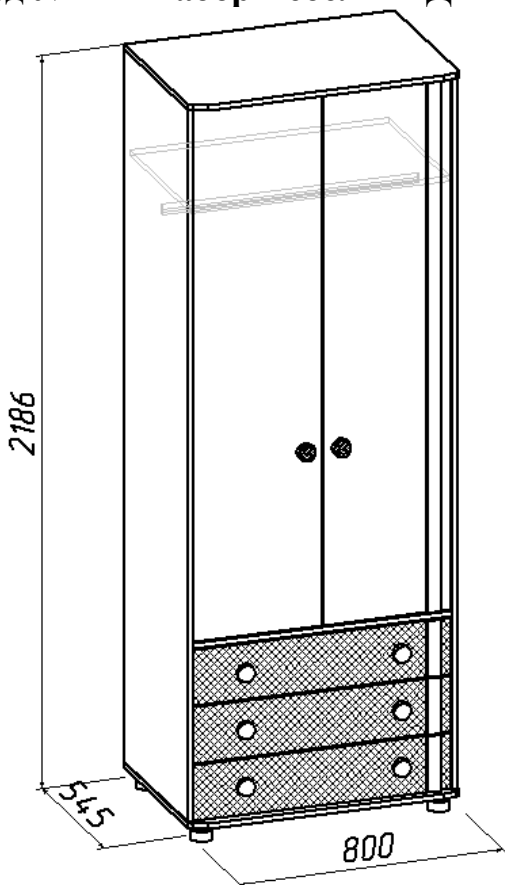

Инструкция по сборке

1. Шкаф поставляется в разобранном виде. Детали и фурнитура упакованы в пакеты. Пакеты транспортировать и хранить горизонтально.
2. Возможна замена фурнитуры и комплектующих по наличию на предприятии.
3. Предприятие оставляет за собой право в изменение в конструкции, лицевой фурнитуры и место ее положения в соответствии с художественным решением.
4. Допустимая нагрузка на деревянную полку не более 15 кг.
5. Перед сборкой необходимо:
 - ознакомится с инструкцией по сборке;
 - определить расположение деталей в изделиях в соответствии со схемой сборки и их наличие;
 - проверить наличие необходимой фурнитуры;
 - подготовить необходимый инструмент (молоток, отвертка, ключ для евровинта).
6. Сборку производить на ровном полу, покрытом тканью или бумагой во избежание повреждения фасадных (передних) кромок и загрязнения мебели.
7. Изображение изделия в каталоге, в том числе цвет, рисунок на мебели и другие элементы, могут незначительно отличаться от изделий в продаже.

Порядок сборки изделия

1. Собрать каркас шкафа по схеме сборки (рис.5) с помощью евровинтов (рис.1)
2. Проверить размеры каркаса по диагоналям – они должны быть равны.
3. Закрепить задние стенки из ДВП гвоздями Ø1,2x20 по периметру с шагом 100мм. и по углам шурупами Ø3x20, скрепками (рис.2) и шурупами Ø3x20 в местах стыка на полках. Между собой задние стенки (поз.15) стыкуются соединительным брусом .
4. Собрать ящики в прилагаемой последовательности (рис.3).
5. Для смягчения закрывания двери по передней кромке горизонтальной стенки приклеить демпферы (поз.32).

Фурнитура, прилагающаяся к изделию для самостоятельной установки

| | | | | |
|---|---|---|---|--|
| 25 Евровинт | 26 Стяжка эксцентриковая | 44 Петля вкладная | 60 Шуруп Ø3x20 | 50 Опора регулируемая |
|  |  |  |  |  |

| | | | | |
|---|---|---|---|--|
| 45 Саморез Ø3,5x16 PZ | 28 Гвоздь Ø1,2x20 | 67 Скрепка ДВП | 74 Направляющая роликовая | 32 Демпфер |
|  |  |  |  |  |

Схема соединения евровинтом (поз.25)



Рис. 1

Схема соединения скрепками (поз.67) стенок задних из ДВП

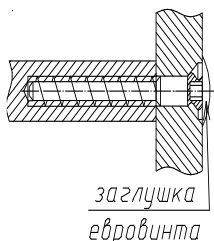

Рис. 2

Схема сборки ящиков

1. Соединить заднюю и боковые стенки ящика евроинтами.
2. Присоединить каркас к передней стенке ящика (фасаду) и закрепить стяжкой эксцентриковой.
3. Проверить ящик по диагоналям (они должны быть равны).
4. Вставить в прорезь на передней стенке ящика дно из ДВП, закрепить дно гвоздями Ø1,2x20 с шагом 100мм.
5. К торцам боковых стенок закрепить саморезами Ø3,5x16 планки роликовых направляющих.
6. На вертикальные стенки по сверлениям закрепить планки роликовых направляющих саморезами Ø3,5x16.

При креплении направляющих саморезы сначала наживлять, потом заворачивать окончательно.

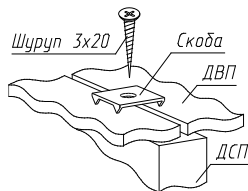

Рис. 3

Схема сборки шкафа

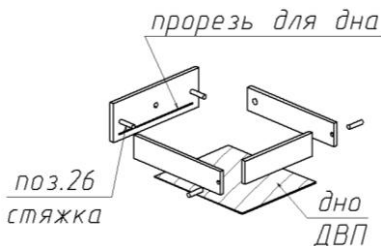
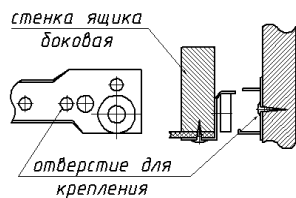

Рис. 4

| Состав пакетов | | | | | |
|-----------------------|--------------------------------|--------------|---------|--------|----------|
| № п/п | Наименование детали | Размеры, мм. | Кол шт. | № поз. | Примеч. |
| Пакет №1 | | | | | |
| 1 | Дверь левая | 1575x379 | 1 | 6 | |
| 2 | Дверь правая | 1575x379 | 1 | 6 | |
| 3 | Стенка ящика передняя | 762x166 | 1 | 9 | оранж |
| 4 | Стенка ящика передняя | 762x166 | 1 | 10 | эвкалипт |
| 5 | Стенка ящика передняя | 762x166 | 1 | 11 | синий |
| Пакет №2 | | | | | |
| 1 | Стенка вертикальная левая | 2109x520 | 1 | 1 | |
| 2 | Стенка вертикальная правая | 2109x520 | 1 | 1.1 | |
| 3 | Стенка задняя верхняя | 320x794 | 1 | 14 | ДВП |
| 4 | Стенка задняя средняя | 1277x395 | 2 | 15 | ДВП |
| 5 | Стенка задняя нижняя | 532x794 | 1 | 16 | ДВП |
| 6 | Дно ящика | 737x455 | 4 | 17 | ДВП |
| 7 | Брус соединительный | L-1263 | 1 | 18 | |
| Пакет №3 | | | | | |
| 1 | Стенка горизонтальная (крышка) | 800x545 | 1 | 2 | |
| 2 | Стенка горизонтальная (дно) | 800x545 | 1 | 3 | |
| 3 | Стенка горизонтальная | 766x500 | 1 | 4 | |
| 4 | Стенка горизонтальная | 766x520 | 1 | 5 | |
| 5 | Стенка ящика боковая | 450x108 | 6 | 7 | |
| 6 | Стенка ящика задняя | 709x108 | 3 | 8 | |
| 7 | Штанга металлическая | L-758 | 1 | 17 | |
| 8 | Упаковка с фурнитурой | | | | |

Состав упаковки с фурнитурой и метизами

| № | Наименование | Кол. шт. | № поз. |
|----|------------------------------|----------|--------|
| 1 | Евровинт | 22 | 25 |
| 2 | Заглушка для евроинта | 22 | |
| 3 | Стяжка эксцентриксовая | 6 | 26 |
| 4 | Заглушка к стяжке | 6 | |
| 5 | Направляющая роликовая L=450 | 3 | 74 |
| 6 | Петля вкладная | 6 | 44 |
| 7 | Опора регулируемая | 4 | 50 |
| 8 | Ручка, белф | 6 | |
| 9 | Ручка, оранже | 2 | |
| 10 | Скрепка ДВП | 10 | 67 |
| 11 | Гвоздь Ø1,2x20 | 75 | 28 |
| 12 | Шуруп Ø3x20 | 14 | 60 |
| 13 | Саморез Ø3,5x16 PZ | 66 | 45 |
| 14 | Демпфер | 2 | 32 |
| 15 | Ключ для евроинта | 1 | |

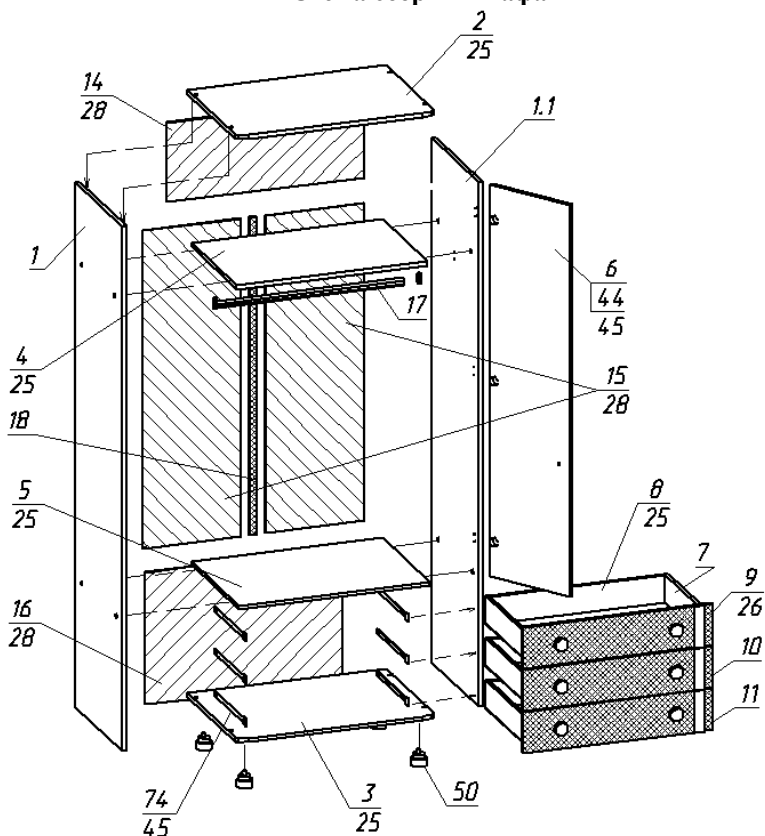
Правила ухода и эксплуатации

Мебель рекомендуется эксплуатировать в проветриваемых помещениях с температурой воздуха не ниже +10°C и относительной влажностью от 45 до 70%. Не рекомендуется ставить мебель ближе 0,5 м. от источников тепла. Следует оберегать ее от повреждения острыми предметами, от попадания воды и растворителей. Недопустимо попадание воды в места стыков деталей.

Периодически рекомендуется протирать поверхность изделий сухой мягкой тканью.

В процессе эксплуатации изделия возможно ослабление крепежной фурнитуры, необходимо периодически затягивать ослабленные болтовые и винтовые соединения, а также эксцентриксовые стяжки.

Производитель гарантирует соответствие мебели требованиям ГОСТ16371-93 при соблюдении покупателем условий транспортирования, хранения, сборки и эксплуатации ее в течение 18 месяцев со дня продажи.