

## Изд. 260 Прихожая №27 Тумба (2 ящ, 1 дв)

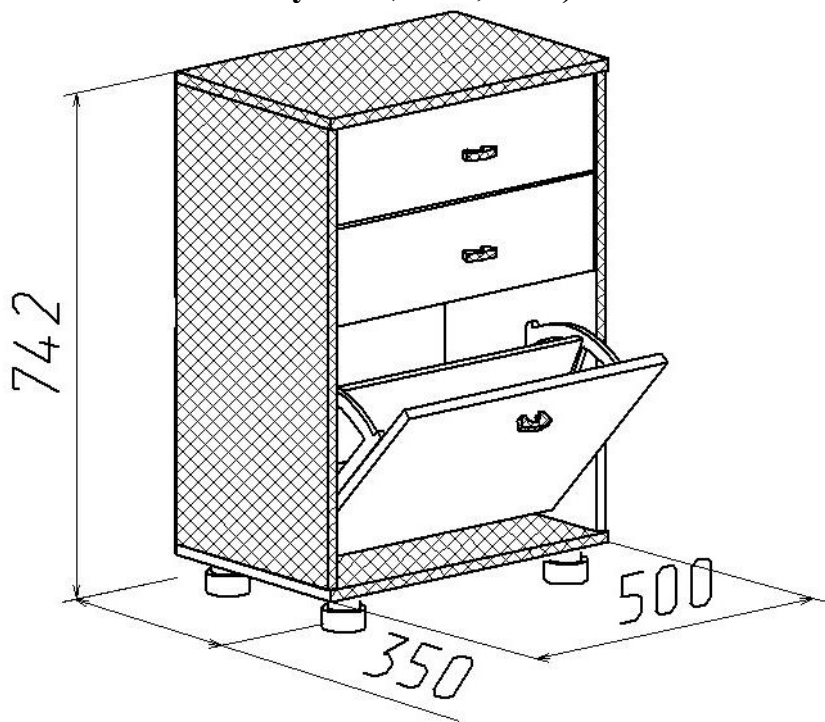

### Инструкция по сборке

1. Тумба поставляется в разобранном виде. Детали и фурнитура упакованы в пакеты. Пакеты транспортировать и хранить горизонтально.
2. Возможна замена фурнитуры и комплектующих по наличию на предприятии.
3. Предприятие оставляет за собой право в изменение в конструкции, лицевой фурнитуры и место ее положения в соответствии с художественным решением.
4. Перед сборкой необходимо:
  - ознакомится с инструкцией по сборке;
  - определить расположение деталей в изделиях в соответствии со схемой сборки и их наличие;
  - проверить наличие необходимой фурнитуры;
  - подготовить необходимый инструмент (молоток, отвертка, ключ для евровинта).
5. Сборку производить на ровном полу, покрытом тканью или бумагой во избежание повреждения фасадных (передних) кромок и загрязнения мебели.

### Порядок сборки изделия

1. Собрать каркас тумбы по прилагаемой схеме сборки (рис.4) с помощью евровинтов (рис.1) и стяжек эксцентриковых (рис.2).
2. Закрепить задние стенки из ДВП гвоздями Ø1,2x20 по периметру с шагом 100мм и по углам шурупами Ø3x20.
3. Закрепить опоры цилиндрические (поз.49) шурупами Ø4x20.
4. Собрать и установить ящик выдвижной по схеме (рис.3).
5. Установить элементы внутреннего наполнения (механизм обувницы)

## Фурнитура, прилагающаяся к изделию для самостоятельной установки

<p>25 Евровинт</p> 	<p>26 Стяжка эксцентриковая</p> 	<p>74 Направляющая роликовая</p> 	<p>60 Шуруп Ø3x20</p> 	
<p>50 Опора регулируемая</p> 	<p>45 Саморез Ø3,5x16 PZ</p> 	<p>78 Механизм для обувниц</p> 	<p>28 Гвоздь Ø1,2x20</p> 	<p>Ключ для евровинта</p> 

<p><b>Схема соединения еврвинтом</b></p>	<p><b>Схема соединения стяжкой эксцентриковой (поз.26)</b></p>
 <p>заглушка еврвинта</p>	 <p>Крышка поз.1</p> <p>Шток</p> <p>Эксцентрик</p> <p>Ст. вертикал. поз.4</p>

Рис.1

Рис.2

### Схема сборки ящиков

1. Соединить заднюю и боковые стенки ящика евровинтами.
  2. Присоединить каркас к передней стенке ящика (фасаду) и закрепить стяжкой эксцентриковой.
  3. Проверить ящик по диагоналям (они должны быть равны).
  4. Вставить в прорезь на передней стенке ящика дно из ДВП, закрепить дно гвоздями Ø1,2x20 с шагом 100мм.
  5. К торцам боковых стенок закрепить саморезами Ø3,5x16 планки роликовых направляющих.
  6. На вертикальные стенки по сверлениям закрепить планки роликовых направляющих саморезами Ø3,5x16.
- При креплении направляющих саморезы сначала наживлять, потом заворачивать окончательно.

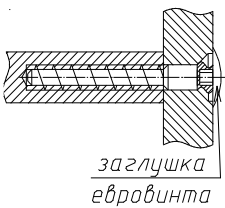
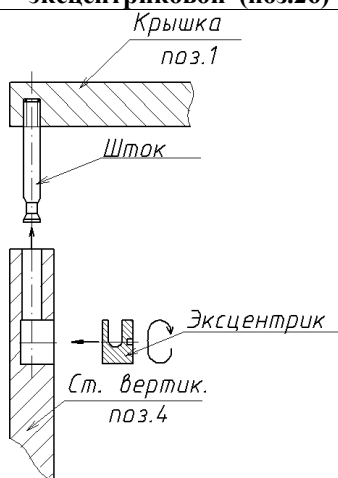

Рис.3

### Схема сборки тумбы

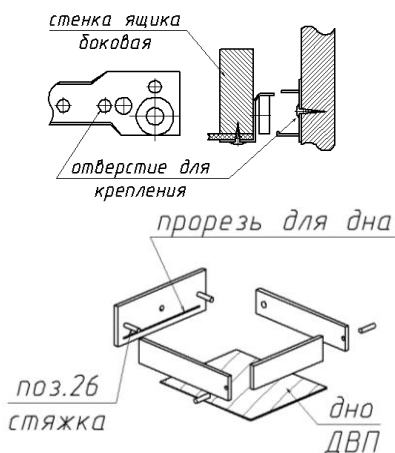

Рис.4

<b>Состав изделия (пакета)</b>					
№ п/п	Наименование детали	Размеры, мм.	Кол шт.	№ поз.	Примеч.
1	Стенка обувицы передняя	463x360	1	7	
2	Стенка ящика передняя	463x140	2	8	
3	Стенка вертикальная левая	661x345	1	4	
4	Стенка вертикальная правая	661x345	1	4.1	
5	Стенка задняя	496x322	2	9	ДВП
6	Дно ящика	438x305	2	10	ДВП
7	Стенка горизонтальная (крышка)	502x350	1	1	
8	Стенка горизонтальная (дно)	500x350	1	2	
9	Планка жесткости	468x84	1	3	
10	Стенка ящика боковая	300x84	4	5	
11	Стенка ящика задняя	411x84	2	6	
12	Планка сектора	455x135	2	11	
13	Планка сектора	455x85	1	12	
14	Упаковка с фурнитурой		1		

### **Состав упаковки с фурнитурой и метизами**

№	Наименование	Кол. шт.	№ поз.
1	Евровинт	10	25
2	Заглушка для евроинта	10	
3	Стяжка эксцентриковая	8	26
4	Заглушка к стяжке	8	
5	Опора цилиндрическая	4	50
6	Механизм для обувицы	1	78
7	Направляющая роликовая L-300	2	74
8	Ручка	3	81
9	Гвоздь Ø1,2x20	46	28
10	Шуруп Ø3x20	12	60
11	Саморез Ø3,5x16	32	45
12	Зашелка магнитная	1	
13	Шуруп Ø3x13 (к магниту)	3	
14	Ключ для евроинта	1	

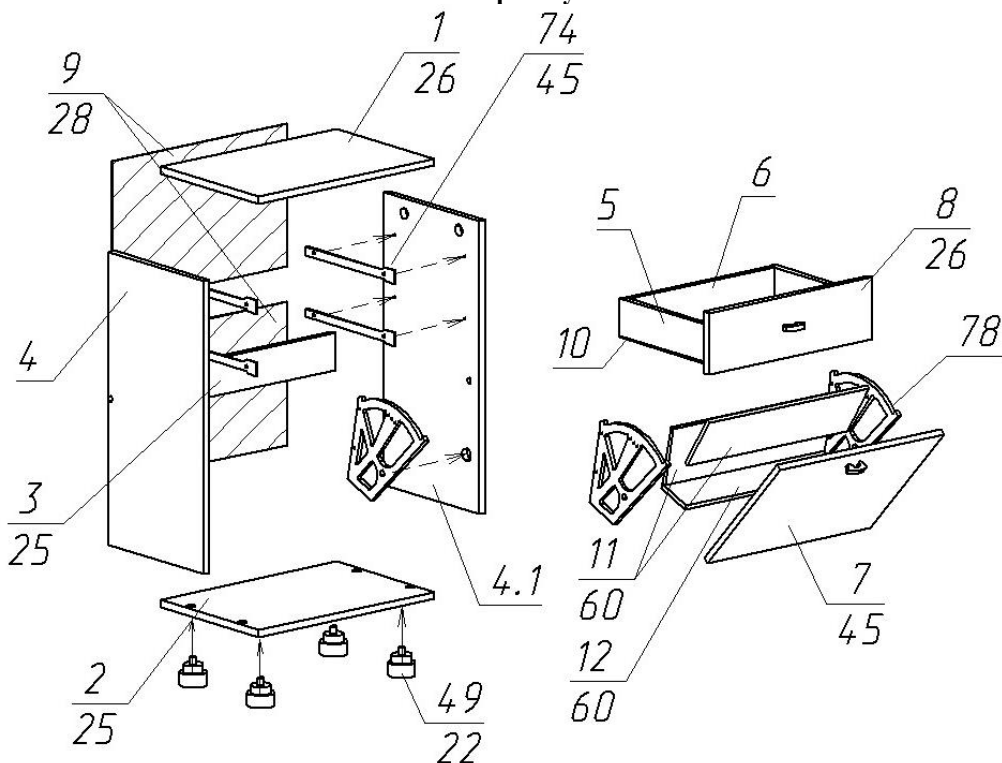
### **Правила ухода и эксплуатации**

Мебель рекомендуется эксплуатировать в проветриваемых помещениях с температурой воздуха не ниже +10°C и относительной влажностью от 45 до 70%. Не рекомендуется ставить мебель ближе 0,5 м. от источников тепла. Следует оберегать ее от повреждения острыми предметами, от попадания воды и растворителей и прямых солнечных лучей.

Периодически рекомендуется протирать поверхность изделий сухой мягкой тканью.

В процессе эксплуатации изделия возможно ослабление крепежной фурнитуры, необходимо периодически затягивать ослабленные болтовые и винтовые соединения, а также эксцентриковые стяжки.

Производитель гарантирует соответствие мебели требованиям ГОСТ16371-93 при соблюдении покупателем условий транспортирования, хранения, сборки и эксплуатации ее в течение 24 месяцев со дня продажи.