

Изд. 252 Прихожая 27 Шкаф для платья

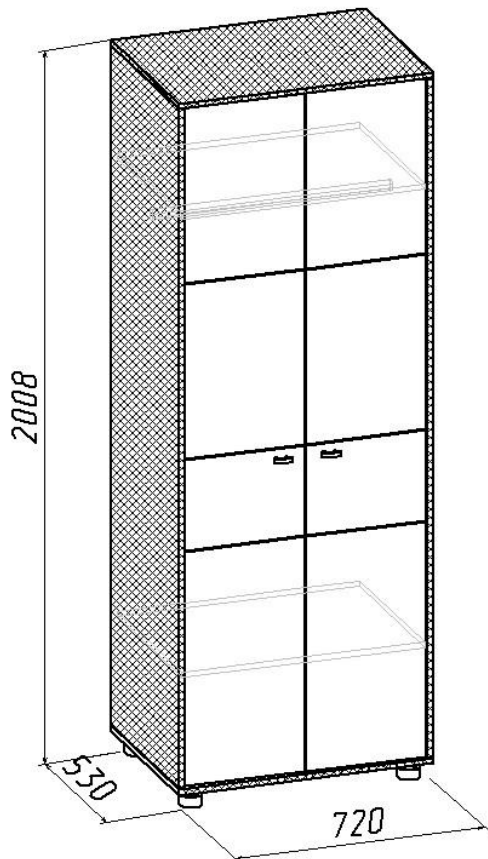

Инструкция по сборке

1. Шкаф поставляется в разобранном виде. Детали и фурнитура упакованы в пакеты. Пакеты транспортировать и хранить горизонтально.
2. Возможна замена фурнитуры и комплектующих по наличию на предприятии.
3. Предприятие оставляет за собой право в изменение в конструкции, лицевой фурнитуры и место ее положения в соответствии с художественным решением.
4. Перед сборкой необходимо:
 - ознакомится с инструкцией по сборке;
 - определить расположение деталей в изделиях в соответствии со схемой сборки и их наличие;
 - проверить наличие необходимой фурнитуры;
 - подготовить необходимый инструмент (молоток, отвертка, ключ для евроинта).
5. Сборку производить на ровном полу, покрытом тканью или бумагой во избежание повреждения фасадных (передних) кромок и загрязнения мебели.
6. Изображение изделия в каталоге, в том числе цвет, рисунок на мебели и другие элементы, могут незначительно отличаться от изделий в продаже.

Порядок сборки изделия

Сборку производить в следующей последовательности:

1. Собрать каркас шкафа по прилагаемой схеме сборки (рис.3) с помощью евровинтов (рис.1).
2. Закрепить задние стенки из ДВП гвоздями $\text{Ø}1,2 \times 20$ по периметру с шагом 100мм и по углам шурупами $\text{Ø}3 \times 20$, скрепками (рис. 2) и шурупами $\text{Ø}3 \times 20$ в местах стыка на полках. Между собой задние стенки (поз.7) стыкуются соединительным брусом (поз.8;9).
3. Установить элементы внутреннего наполнения (штангодержатель), навесить двери.
4. Для смягчения закрывания двери по передней кромке горизонтальной стенки приклеить демпферы (поз.32).

Фурнитура, прилагающаяся к изделию для самостоятельной установки

| 25 Евровинт | 27 Штангодержатель | 67 Скрепка ДВП | 60 Шуруп $\text{Ø}3 \times 20$ | 81 Ручка |
|--|---|---|---|--|
|  |  |  |  |  |

| | | | | |
|--|---|---|---|--|
| 50 Опора регулируемая | 45 Шуруп $\text{Ø}4 \times 16$ | 44 Петля вкладная | 32 Демпфер | 69 Стяжка межсекционная |
|  |  |  |  |  |

| Схема соединения евровинтом (поз.25) | Схема соединения скрепками (поз.67) стенок задних из ДВП |
|---|---|
|  <p style="text-align: center;">заглушка евровинта</p> |  |

Рис.1

Рис.2

Схема сборки шкафа

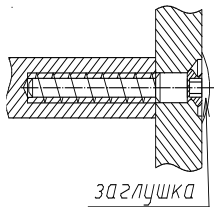
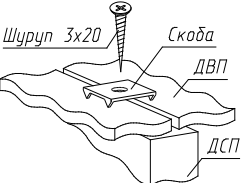

Рис.3

| Состав изделия | | | | | |
|-----------------------|--------------------------------|---------------------|----------------|---------------|----------------|
| № п/п | Наименование детали | Размеры, мм. | Кол шт. | № поз. | Примеч. |
| Пакет №1 | | | | | |
| 1 | Дверь | 1920x340 | 2 | 5 | |
| 2 | Стенка вертикальная левая | 1926x525 | 1 | 4 | |
| 3 | Стенка вертикальная правая | 1926x525 | 1 | 4.1 | |
| 4 | Стенка задняя верхняя | 326x716 | 1 | 6 | ДВП |
| 5 | Стенка задняя | 1624x356 | 2 | 7 | ДВП |
| 6 | Брус соединительный | L-305 | 1 | 8 | Пластм. |
| 7 | Брус соединительный | L-1280 | 1 | 9 | Пластм. |
| Пакет №2 | | | | | |
| 1 | Стенка горизонтальная (крышка) | 720x530 | 1 | 1 | |
| 2 | Стенка горизонтальная (дно) | 720x530 | 1 | 2 | |
| 3 | Стенка горизонтальная | 688x505 | 2 | 3 | |
| 4 | Штанга | L-680 | 1 | 10 | |
| 5 | Упаковка с фурнитурой | | 1 | | |

Состав упаковки с фурнитурой и метизами

| № | Наименование | Кол. шт. | № поз. |
|----------|------------------------|-----------------|---------------|
| 1 | Евровинт | 16 | 25 |
| 2 | Заглушка для евровинта | 16 | |
| 3 | Опора цилиндрическая | 4 | 50 |
| 4 | Петля вкладная | 8 | 44 |
| 5 | Штангодержатель | 2 | 27 |
| 6 | Скрепка ДВП | 5 | 67 |
| 7 | Ручка | 2 | 81 |
| 8 | Гвоздь Ø1,2x20 | 40 | 28 |
| 9 | Шуруп Ø3x20 | 9 | 60 |
| 10 | Демпфер | 2 | 32 |
| 11 | Шуруп Ø4x16 | 38 | 45 |
| 12 | Ключ для евровинта | 1 | |

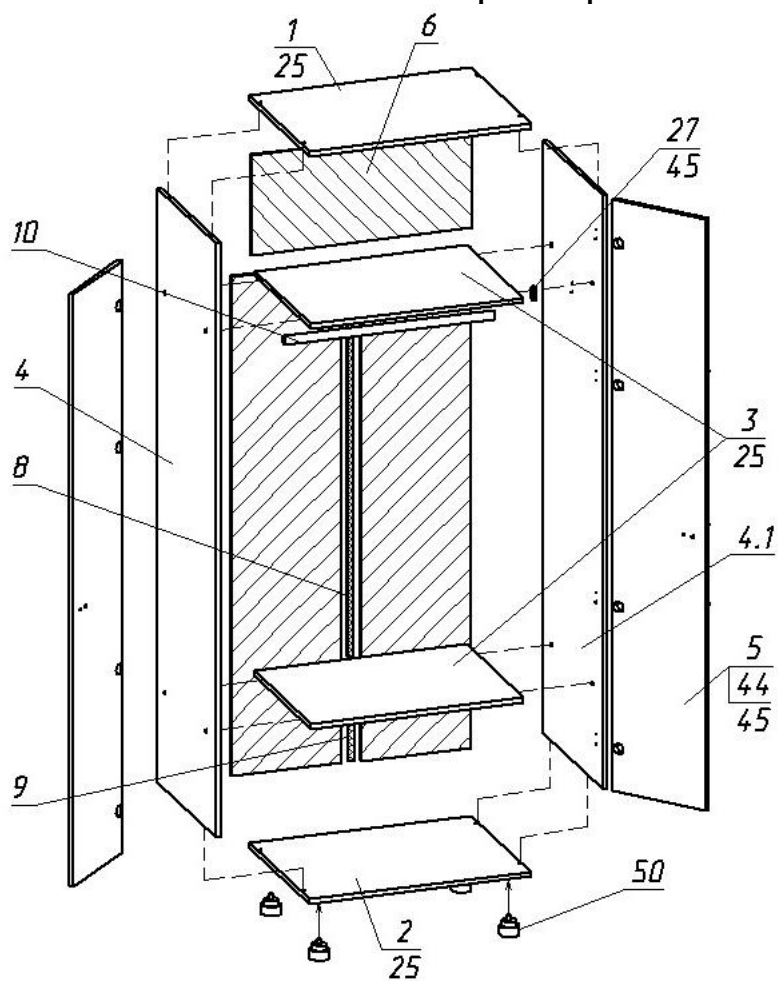
Правила ухода и эксплуатации

Мебель рекомендуется эксплуатировать в проветриваемых помещениях с температурой воздуха не ниже +10°C и относительной влажностью от 45 до 70%. Не рекомендуется ставить мебель ближе 0,5 м. от источников тепла. Следует оберегать ее от повреждений острыми предметами, от попадания воды и растворителей и прямых солнечных лучей.

Периодически рекомендуется протирать поверхность изделий сухой мягкой тканью.

В процессе эксплуатации изделия возможно ослабление крепежной фурнитуры, необходимо периодически затягивать ослабленные болтовые и винтовые соединения, а также эксцентрикные стяжки.

Производитель гарантирует соответствие мебели требованиям ГОСТ16371-93 при соблюдении покупателем условий транспортирования, хранения, сборки и эксплуатации ее в течение 24 месяцев со дня продажи.