

## Шкаф для TV (Изд. 187 Набор мебели МК 48)

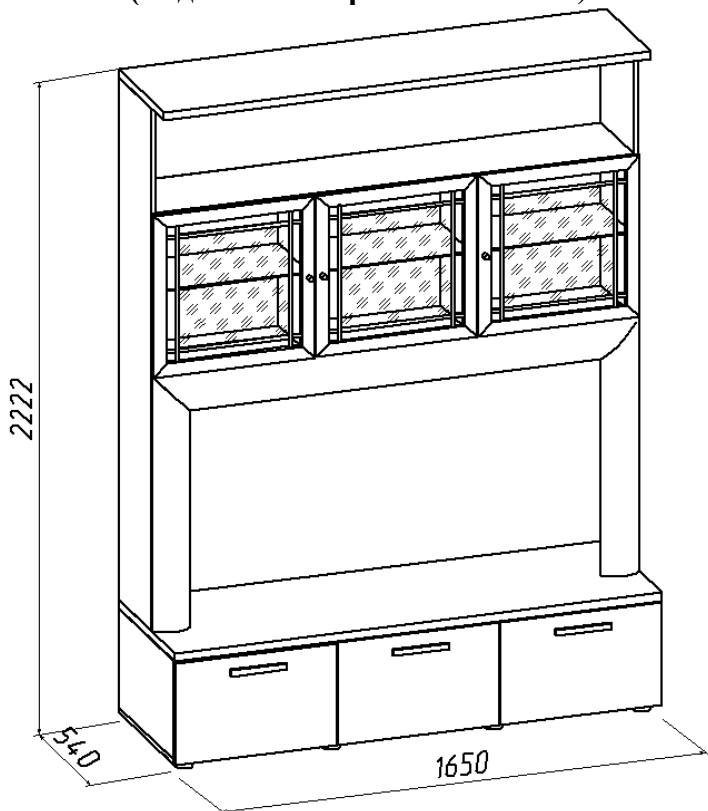

### Инструкция по сборке







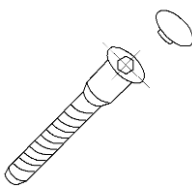
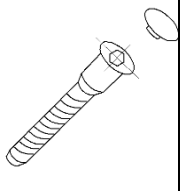

1. Шкаф поставляется в разобранном виде. Детали и фурнитура упакованы в пакеты. Пакеты транспортировать и хранить горизонтально.
2. Возможна замена фурнитуры и комплектующих по наличию на предприятии.
3. Предприятие оставляет за собой право в изменение в конструкции, лицевой фурнитуры и место ее положения в соответствии с художественным решением.
4. Допустимая нагрузка на деревянную полку не более 15 кг.
5. Перед сборкой необходимо:
  - ознакомится с инструкцией по сборке;
  - определить расположение деталей в изделиях в соответствии со схемой сборки и их наличие;
  - проверить наличие необходимой фурнитуры;
  - подготовить необходимый инструмент (молоток, отвертка, ключ для евровинта).
6. Сборку производить на ровном полу, покрытом тканью или бумагой во избежание повреждения фасадных (передних) кромок и загрязнения мебели.

### Порядок сборки изделия

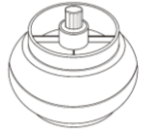
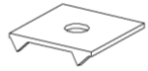
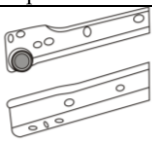
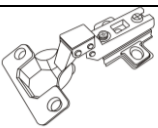
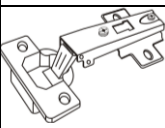
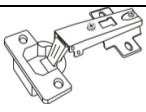
1. Собрать каркас шкафа по схеме сборки с помощью евровинтов (рис.1) и стяжек эксцентриктовых (рис. 3).
2. Проверить размеры каркасов по диагоналям – они должны быть равны.
3. Закрепить задние стенки из ДВП гвоздями Ø1,2x20 по периметру с шагом 100мм. и по углам шурупами Ø3x20, скрепками (рис.2) и шурупами Ø3x20 в местах стыка на полках.

4. Собрать ящики в прилагаемой последовательности (рис.4).
5. На нижние двери ручки крепятся саморезами Ø4,2x32 (поз.47).
6. При необходимости шкаф крепится к рядом стоящим изделиям с помощью стяжек межсекционных, для чего необходимо просверлить отверстия сверлом Ø8 через стенки вертикальные шкафа и примыкающего изделия и стянуть их стяжками (рис.3).
7. Для смягчения закрывания двери прикрепить самоклеющиеся демпферы (поз.32).

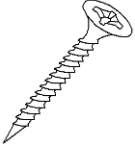
### Фурнитура, прилагающаяся к изделию для самостоятельной установки

25.1 Евровинт 7x70	25 Евровинт 7x50	26 Стяжка эксцентриковая	50 Опора регулируемая	67 Скрепка ДВП
				
74 Направляющая роликовая	44 Петля полунакладная	42 Петля накладная	42.1 Мини петля	45 Шуруп Ø4x16
				
32 Демпфер	60 Шуруп Ø3x20	47 Саморез Ø4,2x32(под ручку)	46 Саморез Ø3,5x32	69 Стяжка межсекционная
				

#### Схема соединения евровинтом



Рис.1

#### Схема соединения скрепками стенку задних из ДВП



Рис.2

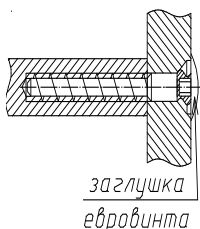

**Рис.3**

### Схема сборки шкафа

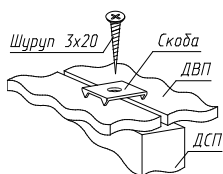
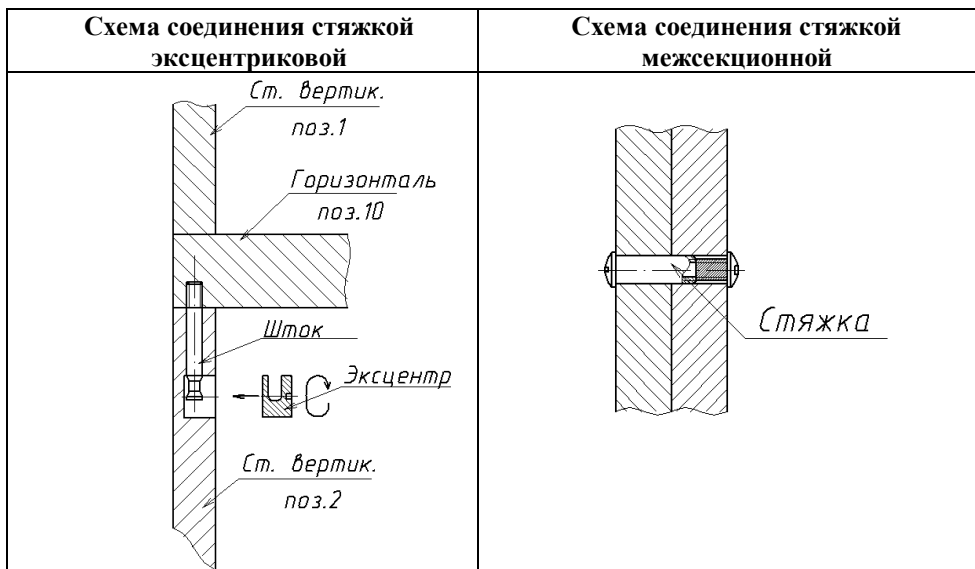

Рис.4

### Состав пакетов

№ п/п	Наименование детали	Размеры, мм.	Кол Шт.	№ Поз.	Примеч.
Пакет №1					
1	Дверь (1лев; 2прав)	546x346	3	13	МДФ
Пакет №2					
1	Декор вертикальный (бревно)	859x130	2	11	
2	Декор горизонтальный (бревно)	1646x130	1	12	
Пакет №3					
1	Дверь со стеклом	546x546	3	14	
2	Стеклополка	520x282	1	18	
3	Стеклополка	530x282	2	19	
Пакет №4					
1	Стенка задняя (верхняя)	1646x387	1	15	ДВП
2	Стенка задняя (средняя)	1646x554	1	16	ДВП
3	Стенка задняя (нижняя)	1646x374	1	17	ДВП
4	Стенка горизонтальная (дно)	1650x515	1	6	
5	Стенка горизонтальная (крышка)	1652x440x28	1	9	
6	Стенка горизонтальная	1652x533x28	1	10	
Пакет №5					
1	Стенка вертикальная (левая)	1766x307	1	1	
2	Стенка вертикальная (правая)	1766x307	1	1.1	
3	Стенка горизонтальная	1618x307	1	3	
4	Стенка горизонтальная	1618x307	1	4	
5	Планка вертикальная	737x84	2	7	
6	Планка вертикальная	1618x108	1	8	
Пакет №6					
1	Стенка вертикальная (левая)	334x515	1	2	
2	Стенка вертикальная (правая)	334x515	1	2.1	
3	Стенка вертикальная (центр-ная)	334x515	2	2.2	
4	Перегородка верхняя (левая)	534x307	1	5	
5	Перегородка верхняя (правая)	534x307	1	5.1	
6	Упаковка с фурнитурой		1		

### Состав упаковки с фурнитурой и метизами

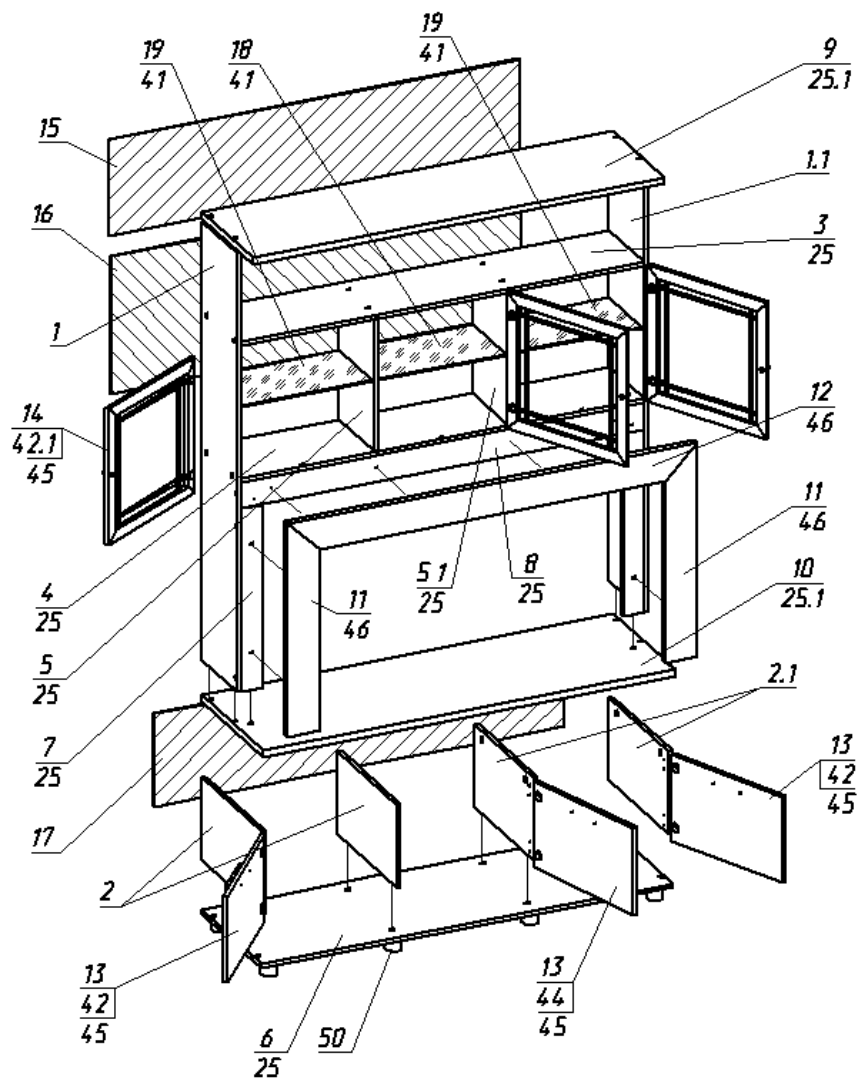
№	Наименование	Кол. шт	№ поз.	
1	Евровинт 7x50	33	25	
2	Евровинт 7x70	10	25.1	
3	Заглушка для евровинта	24		
4	Опора цилиндрическая	50	49	
5	Стяжка эксцентриковая	8	26	
6	Заглушка к стяжке	8		
7	Петля полунакладная	2	44	
8	Петля накладная	4	42	
9	Минипетля накладная	6	42.1	
10	Ручка-скоба	3		
11	Ручка-кнопка	3		
12	Гвоздь 1,2x20	130	28	
13	Скрепка ДВП	10	67	
14	Шуруп 3x20	14	60	
15	Шуруп 4x16	48	45	
16	Саморез 4,2x32 (на ручку)	6	47	С прессшайбой
17	Саморез 3,5x32	10	46	
18	Стяжка межсекционная	4	69	
19	Демпфер	6	32	
20	Полкодержатель	12	41	
21	Ключ для евровинта	1		

### Правила ухода и эксплуатации

Мебель рекомендуется эксплуатировать в проветриваемых помещениях с температурой воздуха не ниже +10°C и относительной влажностью от 45 до 70%. Не рекомендуется ставить мебель ближе 0,5 м. от источников тепла. Следует оберегать ее от повреждения острыми предметами, от попадания воды и растворителей. Недопустимо попадание воды в места стыков деталей.

Периодически рекомендуется протирать поверхность изделий сухой мягкой тканью.

В процессе эксплуатации изделия возможно ослабление крепежной фурнитуры, необходимо периодически затягивать ослабленные болтовые и винтовые соединения, а также эксцентриковые стяжки.

Производитель гарантирует соответствие мебели требованиям ГОСТ16371-93 при соблюдении покупателем условий транспортирования, хранения, сборки и эксплуатации ее в течение 24 месяцев со дня продажи.